

FILE



VORBEREITUNG DER DIGITALEN DRUCKDATEIEN

DATEIFORMAT

Vorzüglich: **PDF** Acrobat 5 (PDF 1.4 Kompatibilität) bis Acrobat 8 (PDF 1.7)

Akzeptabel: **AI, EPS, TIFF, JPG**

DATEISTRUKTUR

Format: **1:1** oder **1:10**

Format über 500 cm: **1:10**

- **Trim box:**
 - auf Maß (ohne Zuschnitt Markierungen)
- **Bleed box:**
 - 3-5 mm pro Seite (steife Materialien, Vinyl, ...)
 - 2 cm pro Seite (Textilien mit Gummilippe)
- **Design box:**
 - Randverstärkung und Ösen (PVC, Mesh)
 - Seitlich 5 cm kleiner als der TrimBox
 - Innen: Logos, Text und Elemente, die Sie mit Randverstärkung und Ösen nicht überdecken wollen
 - Aussen: Hintergrund und andere Elemente der Grafik

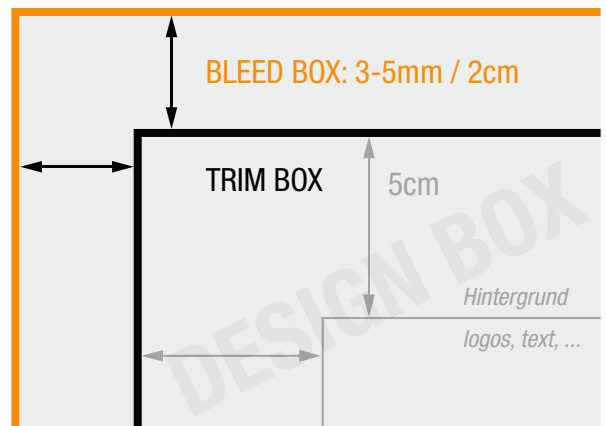

FARBEN

- alle Farben müssen in **CMYK** sein (Pantone, RAL und HKS werden ungefähr gedruckt)
- Dateien in RGB/Pantone können wir zu CMYK konvertieren (bezahlbare Dienstleistung)
- overprint: **AUS**
- manche Pantone Farben können im Digitaldruck nur teilweise reproduziert werden
- spezielle Farben kann man simulieren, jedoch sind manche Farben unproduzierbar oder können nur teilweise produziert werden (Gold, Silber, Neon ...)
- Tief Schwarz: **CMYK 60/50/50/100**
- für den Farbvergleich mit gedruckten "Proof" Vorlagen sind offene Dateien notwendig (bezahlbare Dienstleistung)
- bei der Dateispeicherung verwenden sie den **ISOcoated_v2_eci.icc** Farbprofil

DRUCK EXTRAS

- Vektor Dateien - konvertieren Sie Schriften und Logos zu Kurven
- vermeiden sie komplexe Transparenz
- entfernen Sie notwendige Seiten, Seitenelemente und unbenutzte Dateien
- gestalten Sie Ihre Wunschdesigns auf separaten Seiten in den bestellten Dimensionen und senden Sie sie uns zu in separierten Dateien
- der Verlauf der Farbsteigerungen erscheint glatter wenn er in Raster-orientierten Programmen wie Adobe Photoshop gestaltet wurde

DRUCK MIT WEISSER FARBE

- Für den **Druck mit Weißer Farbe** ist es notwendig die Druckregion als **spezielle Farbe (spot color)** zu markieren.
- Für Dateien die in Adobe Photoshop gestaltet worden ist es für den Druck mit Weißer Farbe notwendig die Druckregion als **speziellen Farbkanal (spot color)** zu markieren. Benennen Sie ihn als "White" und speichern Sie die Datei in PDF Format mit Erhaltung der aktiven Adobe Photoshop Bearbeitungsfunktion.

UMSCHNEIDUNG

- für das Schneiden des Produktes in einer speziellen Form, müssen Sie die Form mit einer Kontur in einer speziellen Farbe definieren (Spezialfarbe/Spot oder 100 % Magenta)
- die Spezialfarbe der Kontur benennen Sie als "**Cut**" oder "**Cut Contour**"
- die Konturlinie muss kontinuierlich/geschlossen sein
- keine gestrichelten Linien!

- Vinyl Schnitt:
 - nur Vektorgrafiken können geschnitten werden
 - Schriften müssen zu Kurven konvertiert werden (keine Doppelverläufe)
 - Minimale Größe der Elemente für die Umschneidung ist 10 mm

DATEIBENENNUNG

- die Dateinamen dürfen keine speziellen Zeichen beinhalten (das gilt für Mac und PC Dateien)
- neben den Buchstaben und Nummern sind auch die Verbindungszeichen und Unterstreichzeichen erlaubt
- vermeiden Sie "Romane" in Dateinamen
- geben Sie die Menge und die Größe in den Dateinamen ein (_1x_100x200cm_Dateiname.pdf)

- ÜBERPRÜFEN SIE DIE DATEIEN VOR DEM SENDEN -